

GB	INSTALLATION INSTRUCTION FRONT UNDERCARRIAGE PROTECTION
D	EINBAUANLEITUNG UNTERFAHRSCHUTZ VORNE
E	INSTRUCCIONES DE MONTAJE BARRA PROTECTORA DELANTERA
F	NOTICE DE MONTAGE DISPOSITIF ANTI-ENCASTREMENT AVANT
I	ISTRUZIONI DI MONTAGGIO PROTEZIONE ANTI-INCASTRAMENTO ANTERIORE
P	INSTRUÇÕES DE MONTAGEM COBERTURA DO PARA-CHOQUE DIANTEIRO
NL	INBOUW-INSTRUCTIE ONDERBESCHERMPLAAT VOORZIJDE
DK	MONTERINGSVEJLEDNING AFDEKKING FORRESTE KOFANGER
N	MONTERINGSVEILEDNING DEKSEL FOR STOTFANGER FRAMME
S	MONTERINGSANVISNING UNDERKÖRNINGSSKYDD FRAM
SF	ASENNUSOHJE ETUPUSKURIN SUOJAUS
CZ	NÁVOD K MONTÁŽI PŘEDNÍ OCHRANA PROTI VKLÍNĚNÍ
H	BESZERELÉSI UTASÍTÁS ELSŐ LÖKHARITO BORITASA
PL	INSTRUKCJA INSTALOWANIA OSŁONA PRZEDNIEGO ZDERZAKA
GR	Οδηγίες Τοποθέτησης ΠΡΟΣΤΑΤΕΥΤΙΚΟ ΜΠΡΟΣΤΙΝΟΥ ΠΡΟΪΦΥΛΑΚΤΗΡΑ



© Copyright MS-Design 2005

Printed Copies are uncontrolled

Expert Fitment Required

Montage durch Fachwerkstatt erforderlich

Montaje sólo por el concesionario

Montage par spécialiste nécessaire

E' necessario montaggio in officina specializzata

Especialista em montagem requerido

Montage door vakman nodig

Montage ved professionelt værksted påkrævet

Nødvendig med montering fra fagverksted

Verkstadsmontage erfordras

Asennus tarpeen merkkikorjaamossa

Montáž ve specializované dílni nutná

A szereléshez szakműhely kell

Konieczny montaz przez warsztat specjalistyczny

Να τοποθετεί απο συνεργείο

Subject to alteration without notice

Technische Änderungen vorbehalten

Reservadas modificaciones técnicas

Sous réserve de modifications techniques

Con riserva di apportare modifiche tecniche

Reservamo-nos o direito a alterações técnicas

Technische wijzigingen voorbehouden

Med forbehold for tekniske ændringer

Tekniske forendringer forbeholdes

Med reservation för tekniska ändringar

Tekniset muutokset pidätetään

Technické zmeny vyhradeny

A változtatások technika jogát fenntartjuk

Zmiany techniczne zastrzeżone

Επιόλασομεθα για αλλαγές

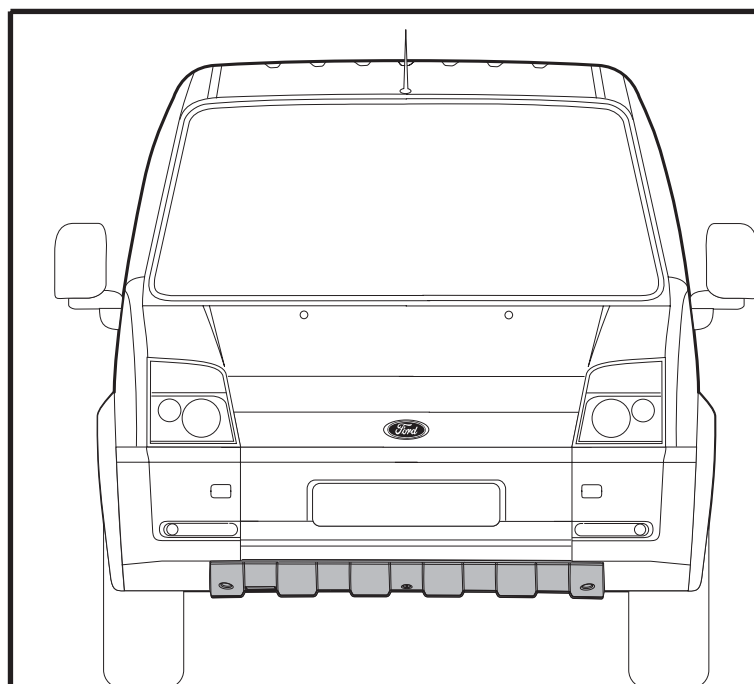

Transit Connect

MSD.FO90.06.01UFS/V

FORD

29/08/2007

1/6

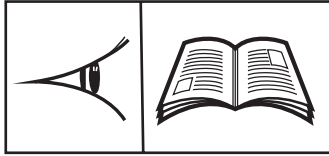

- (GB)** see workshopbook
- (D)** siehe Werkstattbuch
- (E)** vea el libro del taller
- (F)** regardez à livre d'atelier
- (I)** veda il libro dell'officina
- (P)** vea a livro d'oficina
- (NL)** zie workshopboek
- (DK)** se værkstedsbog
- (N)** se verkstedbok
- (S)** se verkstadsboken
- (SF)** zie workshopboek
- (CZ)** vis manuál dílenský
- (H)** lásd kézikönyv javítóműhely
- (PL)** patrz manual warsztat
- (GR)** δείτε το βιβλίο εργαστηρίων

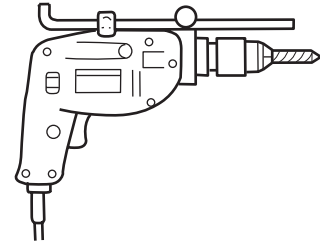

- (GB)** Use drill
- (D)** Bohrer verwenden
- (E)** Utilizar taladradora
- (F)** Utiliser une méche
- (I)** Utilizare trapano
- (P)** Utilizar a perfuradora
- (NL)** Boordiameter
- (DK)** Bor anvendes
- (N)** Bruk drill
- (S)** Använd borrh
- (SF)** Käytä poraa
- (CZ)** Použit vrták
- (H)** Használjon fúrót
- (PL)** Stosować wiertarkę
- (GR)** Τρυπάνι χρήσης

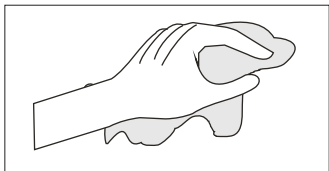

- (GB)** clean and ventilate
- (D)** reinigen und ablüften lassen
- (E)** limpiar y ventilar
- (F)** nettoyer et laisser sécher à l'air
- (I)** pulire e far essiccare
- (P)** limpar e arejar
- (NL)** reinigen en laten afzuigen
- (DK)** rengør og lad tørre
- (N)** rengjøres og utluftes
- (S)** rengör och låt lufta
- (SF)** puhdistaa ja anna haihtua
- (CZ)** vyčistit a nechat odvitrat
- (H)** tisztítottassa meg és légteleníttesse
- (PL)** wyczyścić i wysuszyć na powietrzu
- (GR)** Καθαρίστε και αφήστε να στεγνώσει



- (GB)** tape
- (D)** Klebeband
- (E)** cinta adhesiva
- (F)** ruban adhésif
- (I)** nastro adesivo
- (P)** fita adesiva
- (NL)** Kleefband
- (DK)** Klæbeband
- (N)** Klebeband
- (S)** Klisterband
- (SF)** Liimanauha
- (CZ)** lepicí páska
- (H)** ragasztószalag
- (PL)** taśma klejąca
- (GR)** Κολλητική ταινία

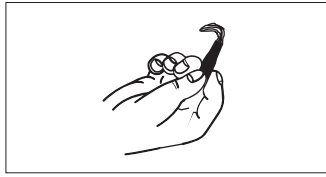

- (GB) treat with brush
- (D) mit Pinsel behandeln
- (E) tratar con pincel
- (F) traiter au pinceau
- (I) trattare con un penello
- (P) tratamento com pincel
- (NL) met penseel behandelen
- (DK) behandles med pensel
- (N) behandles med pensel
- (S) behandla med pensel
- (SF) käsitellä pensselillä
- (CZ) ošetřit štítkem
- (H) ecsettel kezelni
- (PL) pomalowaæ pędzelkiem
- (GR) Χρησιμοποιήστε πινέλο

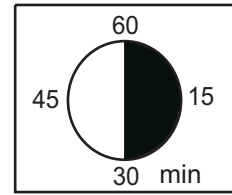

- (GB) ventilating time
- (D) Ablüftzeit
- (E) tiempo de aireación
- (F) temps de séchage à l'air
- (I) tempo di essiccazione
- (P) tempo ao ar
- (NL) Droogtijd
- (DK) Returlufttid
- (N) Utluftingstid
- (S) Luftningstid
- (SF) Jäähtymisaika
- (CZ) doba zasychání
- (H) szikkasztási idő
- (PL) czas ulatniania
- (GR) Χρόνος εξάτμισης

A

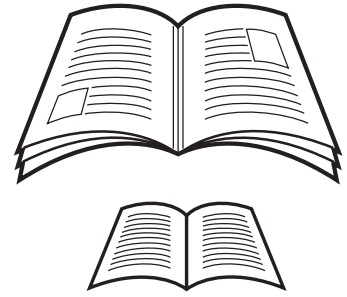
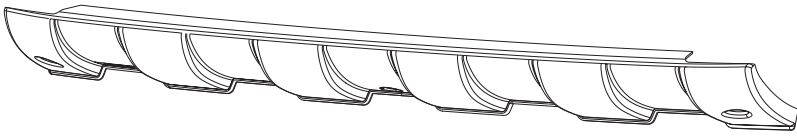

B



C



D



E



3x

F



3x

G



3x

