

<b>GB</b>	INSTALLATION INSTRUCTION DOOR STEP STRIPS
<b>D</b>	EINBAUANLEITUNG EINSTIEGSLEISTEN
<b>E</b>	INSTRUCCIONES DE MONTAJE REGLETAS DE ENTRADA
<b>F</b>	NOTICE DE MONTAGE BORDURE D'ACCÈS
<b>I</b>	ISTRUZIONI DI MONTAGGIO BATTICALCAGNO
<b>P</b>	INSTRUÇÕES DE MONTAGEM BORRACHÃO DE PROTEÇÃO DA PORTA
<b>NL</b>	INBOUW-INSTRUCTIE INSTAPSTROKEN
<b>DK</b>	MONTERINGSVEJLEDNING INDSTIGNINGSSKINNER
<b>N</b>	MONTERINGSVEILEDNING INGANGSLISTER
<b>S</b>	MONTERINGSANVISNING TRÖSKELLISTER
<b>SF</b>	ASENNUSOHJE ASTINLISTAT
<b>CZ</b>	NÁVOD K MONTÁŽI NÁSTUPNÍ LIŠTY
<b>H</b>	BESZERELÉSI UTASÍTÁS KÜSZÖBLÉC
<b>PL</b>	INSTRUKCJA INSTALOWANIA LISTWY NADPROŻY
<b>GR</b>	Οδηγίες Τοποθέτησης Μαρσιπέ



© Copyright MS-Design 2005

Printed Copies are uncontrolled

Expert Fitment Required

Montage durch Fachwerkstatt erforderlich

Montaje sólo por el concesionario

Montage par spécialiste nécessaire

E' necessario montaggio in officina specializzata

Especialista em montagem requerido

Montage door vakman nodig

Montage ved professionelt værksted påkrævet

Nødvendig med montering fra fagverksted

Verkstadsmontage erfordras

Asennus tarpeen merkkikorjaamossa

Montáž ve specializované dílni nutná

A szereléshez szakműhely kell

Konieczny montaz przez warsztat specjalistyczny

Να τοποθεί απο συνεργείο

Subject to alteration without notice

Technische fnderungen vorbehalten

Reservadas modificaciones técnicas

Sous réserve de modifications techniques

Con riserva di apportare modifiche tecniche

Reservamo-nos o direito a alterações técnicas

Technische wijzigingen voorbehouden

Med forbehold for tekniske ændringer

Tekniske forendringer forbeholdes

Med reservation för tekniska ändringar

Tekniset muutokset pidätetään

Technické zmeny vyhrazeny

A változtatások technika jogát fenntartjuk

Zmiany techniczne zastrzeżone

Επιόλασομεθα για αλλαγές

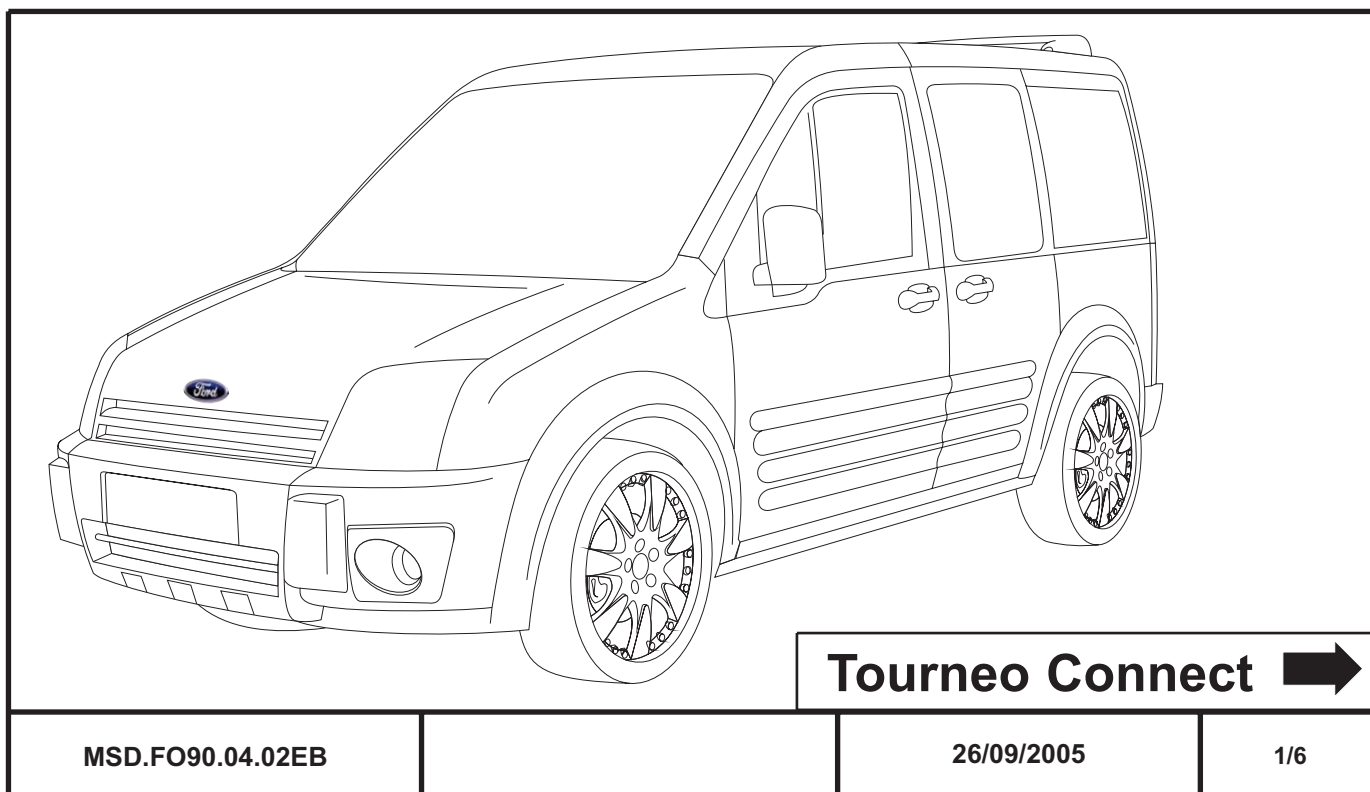

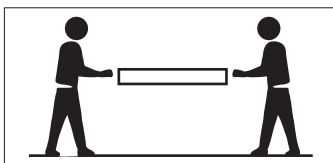

- (GB) 2 Man Operation Required
- (D) Nur zu zweit ausführen
- (E) Realizar sólo entre dos personas
- (F) Toujours s'y mettre de deux
- (I) Da eseguire soltanto in due
- (P) Executar somente a dois
- (NL) Met 2 personen uitvoeren
- (DK) Skal udføres af to personer
- (N) Må utføres av to personer
- (S) Utförs endast av två personer
- (SF) Tehtävä kahdestaan
- (CZ) Provádít jen ve dvou
- (H) Csak két személy végezheti el
- (PL) Wykonywaæ tylko w dwie osoby
- (GR) 2 Λειτουργία ατόμων που απαιτείται

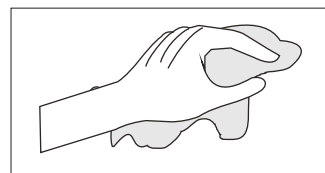

- (GB) clean and ventilate
- (D) reinigen und ablüften lassen
- (E) limpiar y ventilar
- (F) nettoyer et laisser sécher à l'air
- (I) pulire e far essiccare
- (P) limpar e arejar
- (NL) reinigen en laten afzuigen
- (DK) rengør og lad tørre
- (N) rengjøres og utluftes
- (S) rengör och låt lufta
- (SF) puhdistaa ja anna haihtua
- (CZ) vyčistit a nechat odvitrat
- (H) tisztítottassa meg és légteleníttesse
- (PL) wyczyœciæ i wysuszyæ na powietrzu
- (GR) Καθαρίστε και αερίστε καλά ή άσπαστε καλά

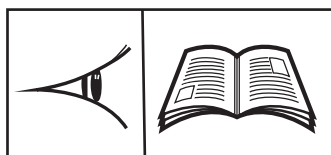

- (GB) see workshopbook
- (D) siehe Werkstattbuch
- (E) vea el libro del taller
- (F) veda il libro dell'officina
- (I) veda il libro dell'officina
- (P) Executar somente a dois
- (NL) zie workshopboek
- (DK) zie workshopboek
- (N) må utføres av to personer
- (S) Utförs endast av två personer
- (SF) zie workshopboek
- (CZ) Provádít jen ve dvou
- (H) Csak két személy végezheti el
- (PL) Wykonywaæ tylko w dwie osoby
- (GR) δείτε το βιβλίο εργαστηρίων

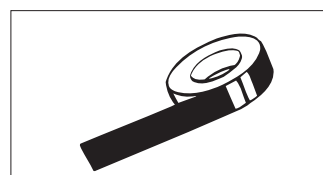

- (GB) tape
- (D) Klebeband
- (E) cinta adhesiva
- (F) ruban adhésif
- (I) nastro adesivo
- (P) fita adesiva
- (NL) Kleefband
- (DK) Klæbeband
- (N) Klebeband
- (S) Klisterband
- (SF) Liimanauha
- (CZ) lepicí páska
- (H) ragasztószalag
- (PL) taœma klej¹ca
- (GR) Κολλητική ταινία

A

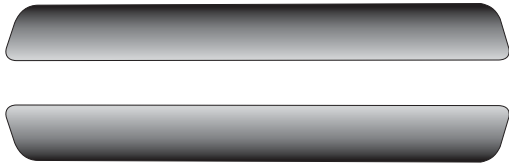

B



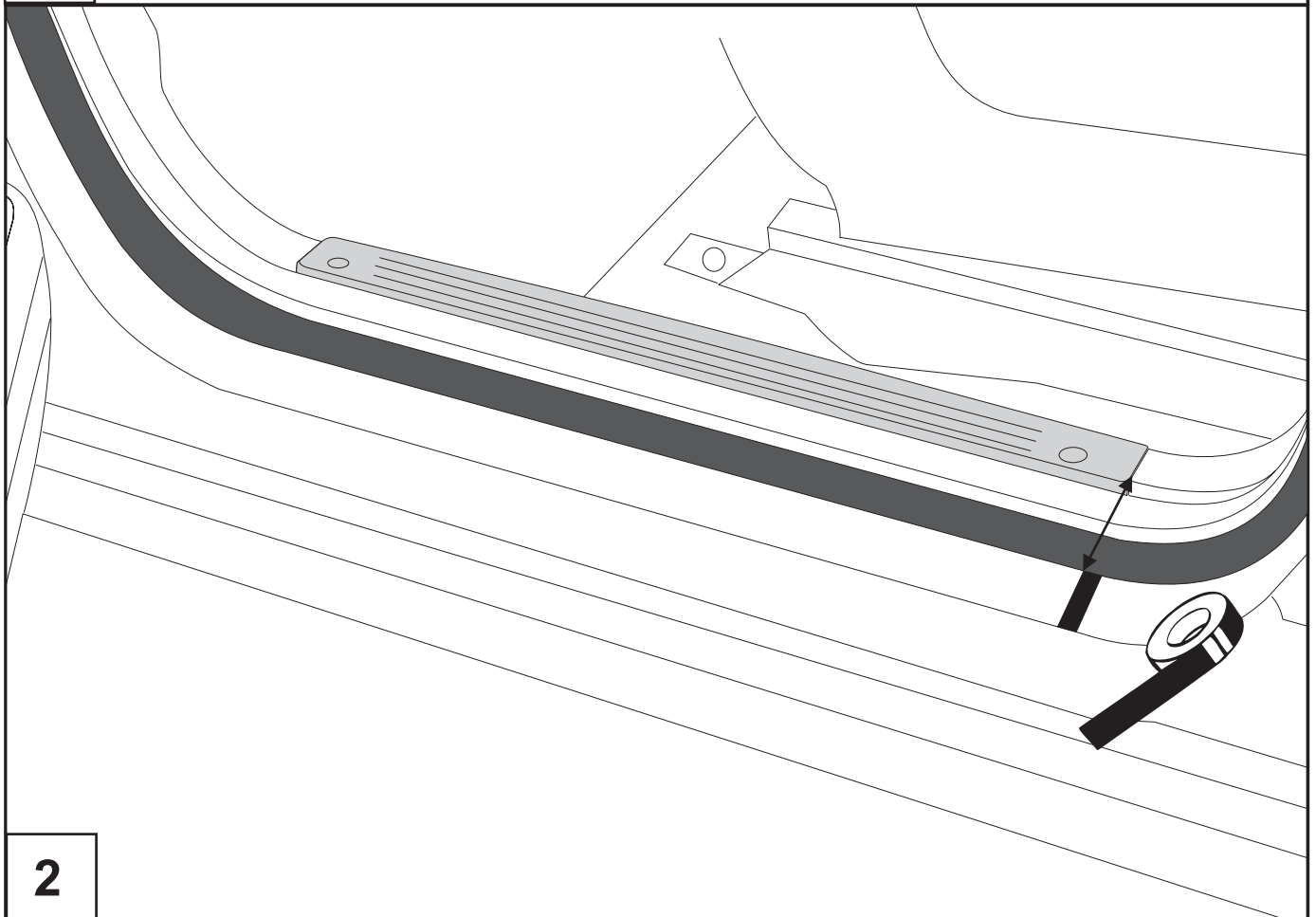
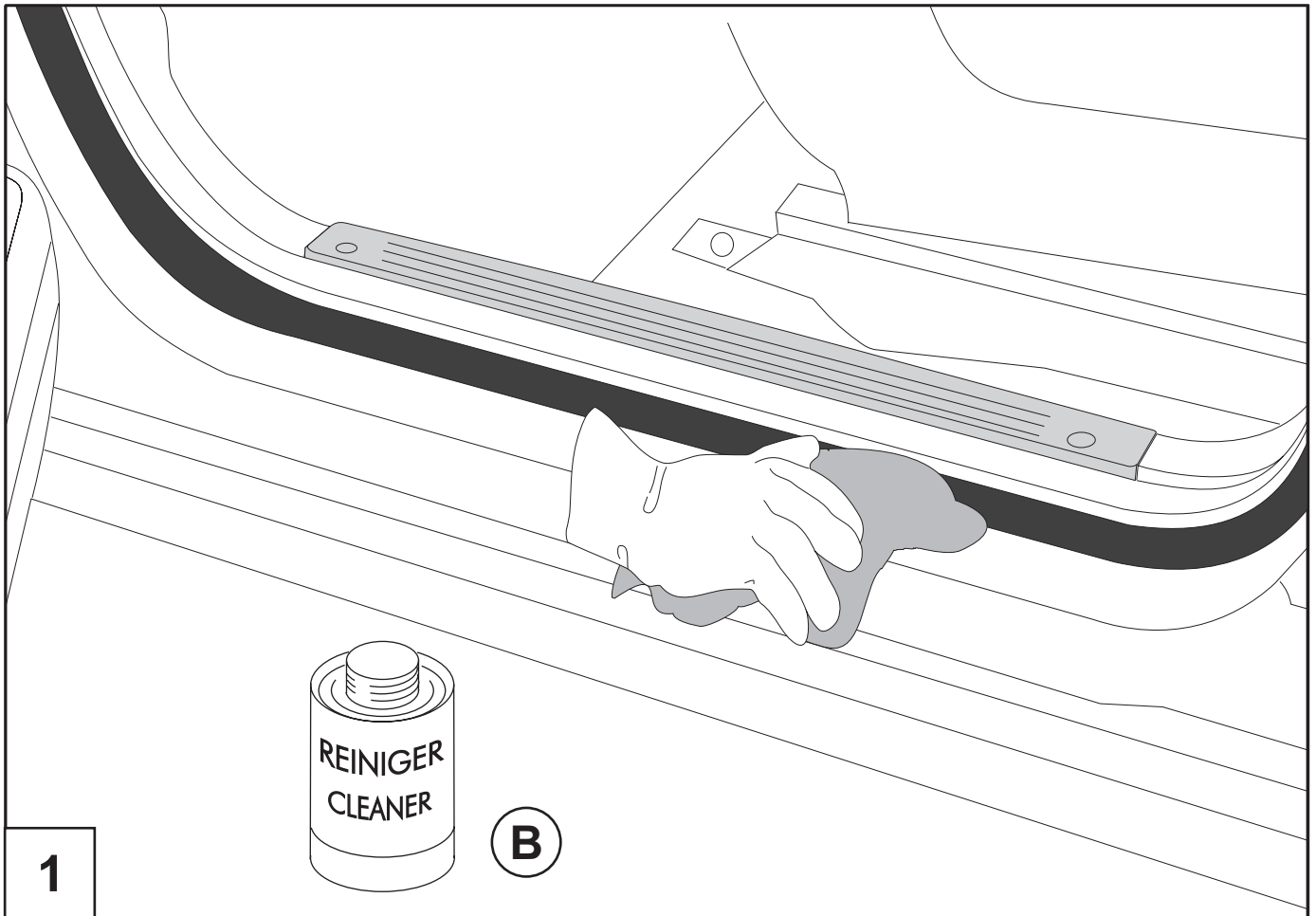

A

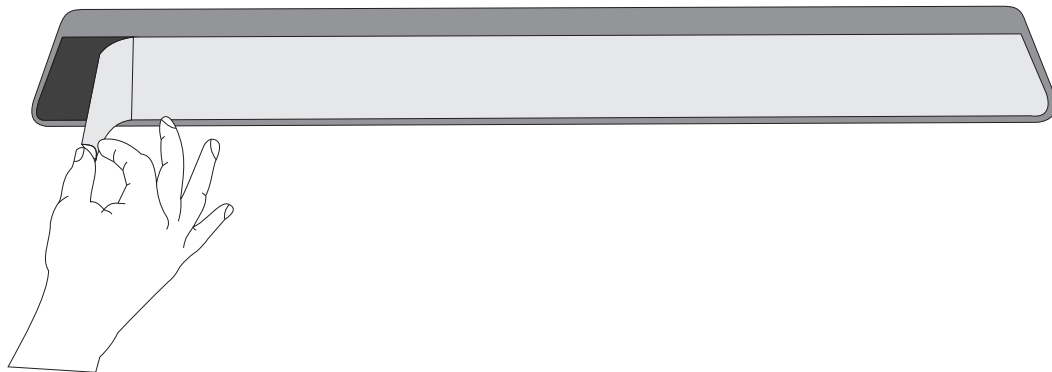

3

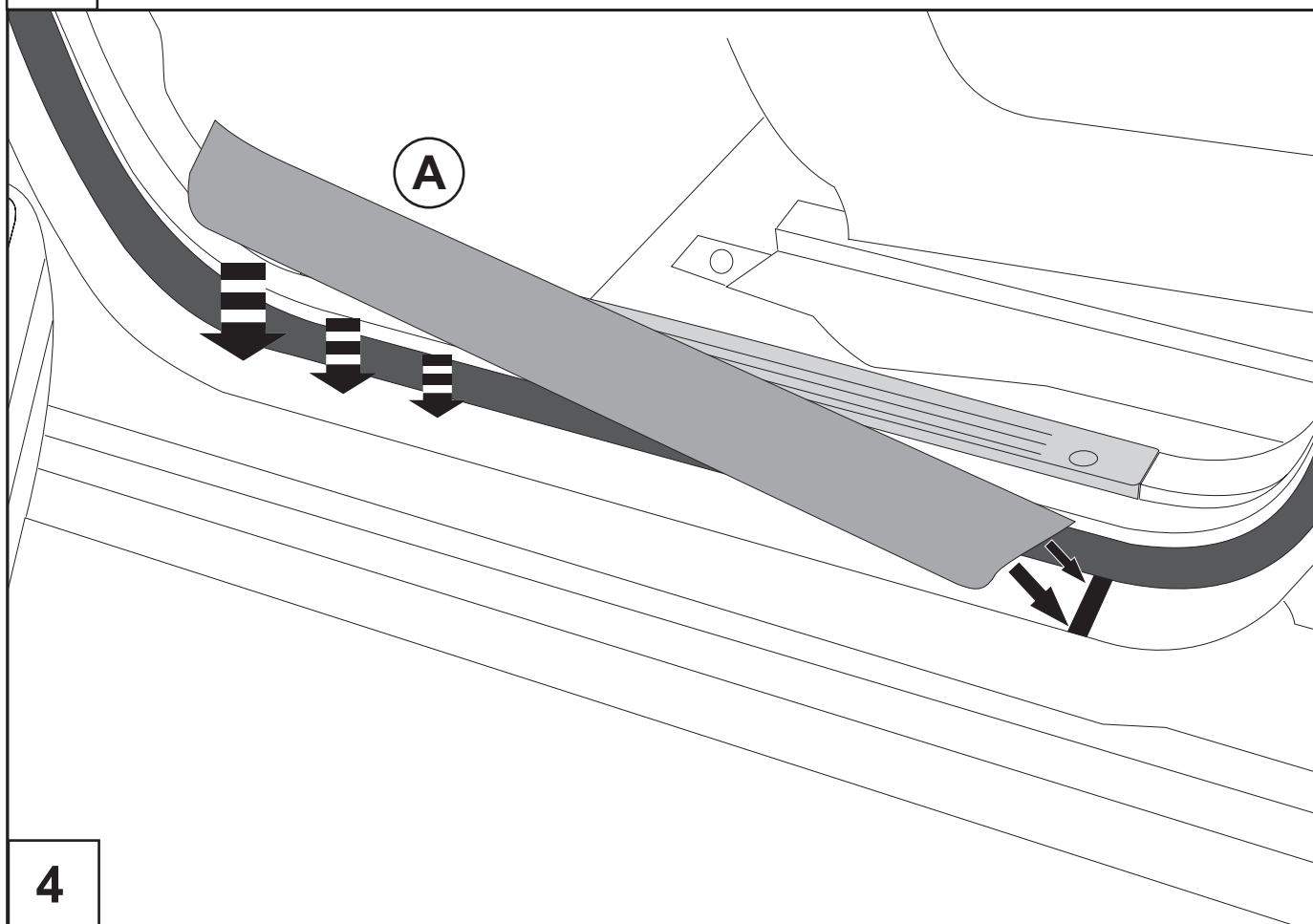

4

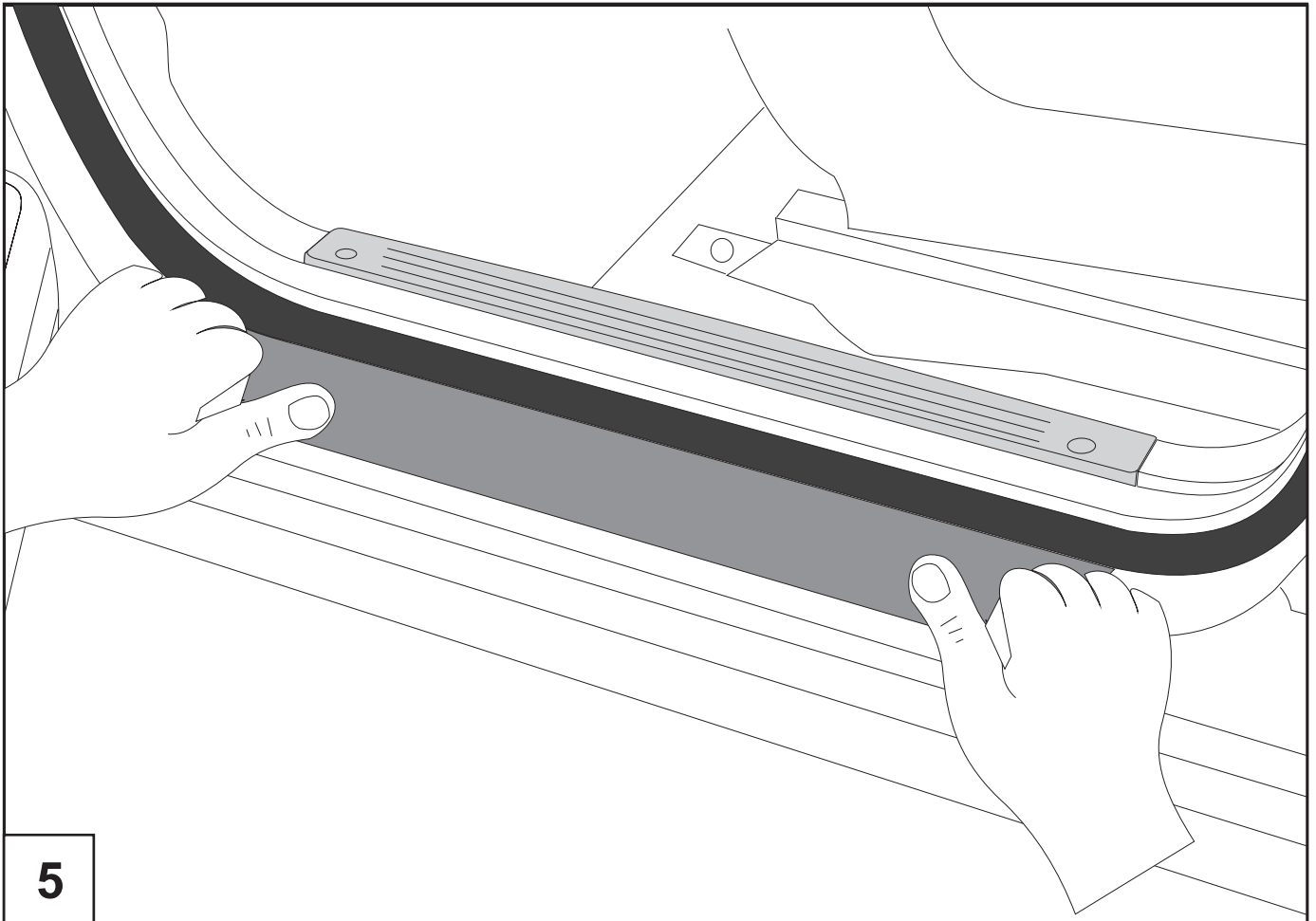

5

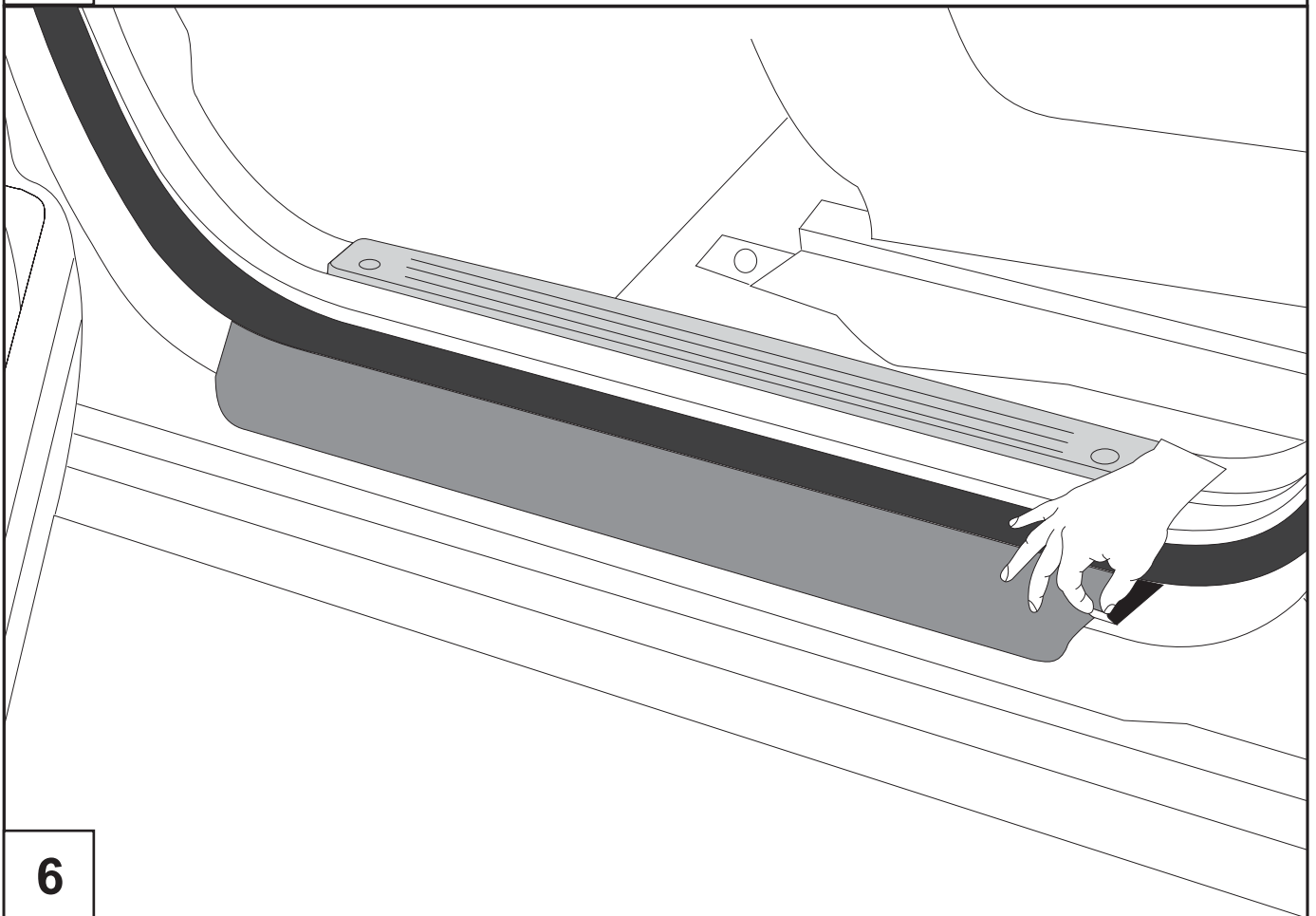

6